

26. Oktober 2024  
26 octobre 2024



2\*\*Wettkampf  
Compétition 2\*\*  
Horseathlon® 2024  
Haras national Avenches



**Liebe Teilnehmerinnen und Teilnehmer**  
**Liebe Besucherinnen und Besucher**  
**Liebe Helferinnen und Helfer**  
**Liebe Sponsoren**

Wir heissen Sie ganz herzlich willkommen zum 2\*\*Anlass in Avenches! Es ist der letzte Anlass, an dem Sie sich noch für die SM vom 27. Oktober qualifizieren können. Gutes Gelingen!

Bei einem Horseathlon®Wettkampf steht die motivierte Mitarbeit des Pferdes im Vordergrund. Es wird mit Verständnis, Zuneigung und Respekt gearbeitet. Beim Horseathlon®Wettkampf geht es also nicht darum, in kurzer Zeit die Ziele „höher“, „schneller“ oder „weiter“ zu erreichen. Wer die Aspekte der pferdegerechten Ausbildung mittels Horseathlon® berücksichtigt, wird rasch erkennen, welches das wahre Ziel einer Pferdesportart sein muss: Nämlich die Bestätigung der soliden und einfühlsamen täglichen Arbeit auf dem Weg hin zu „präziser“, „schöner“ und „pferdegerechter“.

In diesem Heft finden Sie alle Informationen zum Horseathlon®.

*„Reiten muss Freude machen! Dem Pferd, dem Reiter und auch dem Zuschauer.“ (Rafael Jurado Castillo)*

In diesem Sinn freuen wir uns auf einen spannenden Anlass.

Das Horseathlon®Team

**Chères participantes, chers participants**  
**Chers sponsors**  
**Cher(e)s aides, Cher(e)s juges**  
**Chers visiteurs**

Nous avons le plaisir de vous annoncer l'organisation d'une compétition Horseathlon® 2\*\* à Avenches. C'est aussi la dernière occasion de se qualifier pour les Championnats suisses du 27 octobre.

Le but premier du Horseathlon® est de mettre en valeur l'harmonie entre le cavalier et son cheval, ainsi que le niveau de dressage de ce dernier. Les juges apprécient la franchise, la confiance et le calme du cheval lors des différents exercices et notent aussi la discrétion des aides du cavalier.

Vous trouverez, dans ce document, les parcours des différentes épreuves à connaître pour le jour J et nous vous souhaitons une très belle préparation avec votre compagnon.

*Apprenez à écouter ce que votre cheval murmure à votre oreille.*  
*Elisabeth de Corbigny*

C'est dans cet esprit-là que nous vous souhaitons de passer une journée captivante.

Le team Horseathlon®

# Inhalt / Contenu

## Organisation

Sponsoren, Gönner/ Sponsors, donateurs

Disziplinen und Zeiten/Disciplines et horaires

Allgemeine Bestimmungen/Dispositions générales

Startliste/Liste de départ

Startzeiten/Heures de départ

Parcourspläne deutsch/Plans des parcours allemand

Parcourspläne französisch/Plans des parcours français

Anfahrtsplan/Plan d'accès

# Organisation

## *Organisationskomitee/Organisateurs*

Horseathlon®Team

---

## **Verantwortliche/Responsables**

Verpflegung / Restauration  
Infostand / Stand d'informations  
Rechnungsbüro / Bureau des calculs

Crêperie Joli-Mont Ursina Steiner  
Sandra Louis  
Micah Cleary & Léa Gysin

---

## **Funktionäre/Fonctionnaires**

Parcoursbauer / Constructeur des parcours

Helmut Piller

Richter / Juges

Trail/Dressur / Trail/dressage: Helmut Piller, Andrea Gutknecht  
Bodenarbeit / Travail au sol: Jeannette Etter, Christelle Favre, co. Natacha T.  
Gelassenheit / Sérénité: Saskia Leuba, Jael Märklin

Tierarzt ab Abruf / Vétérinaire sur appel

Claudia Graubner Tel: 076 681 12 41

## Fotograf / Photographe

Wir freuen uns sehr, dass die Fotografin Axelle Drevet das Wochenende über anwesend ist und die schönsten Momente festhält! Sie können die Fotos nach dem Anlass besichtigen und beziehen.

La photographe Axelle Drevet sera présente durant le weekend. Elle immortalisera les plus beaux moments de notre compétition. Les photos pourront être commandées après la compétition.

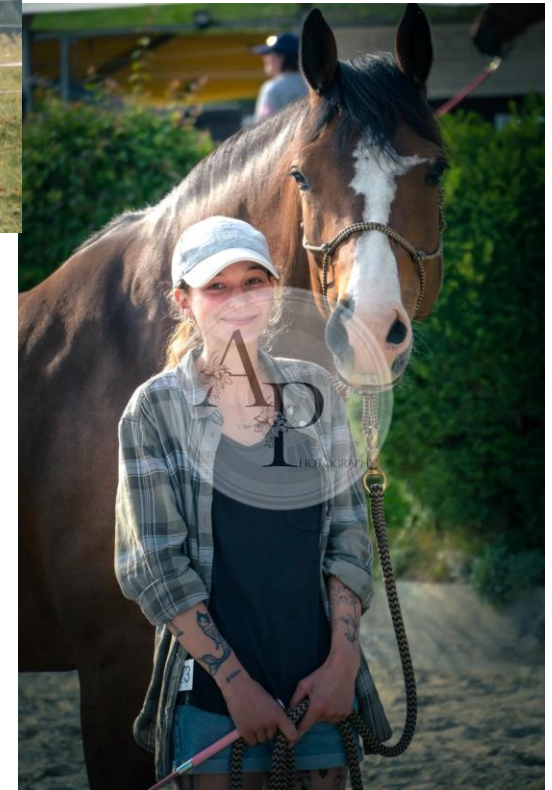

# Lageplan Wettkampf-Gelände / Plan de situation de la place de concours



## Sponsoren, Gönner / Sponsors, donateurs



**TRM Schweiz, Matile GmbH, Rubigen**





**TIER IM MITTELPUNKT**

shop für qualitative tierprodukte

**Landi**

 **HAUPTNER**  
**PFERD**

**FOOLFASHION.CH**  
EQUESTRIAN **SWISS** SHOP

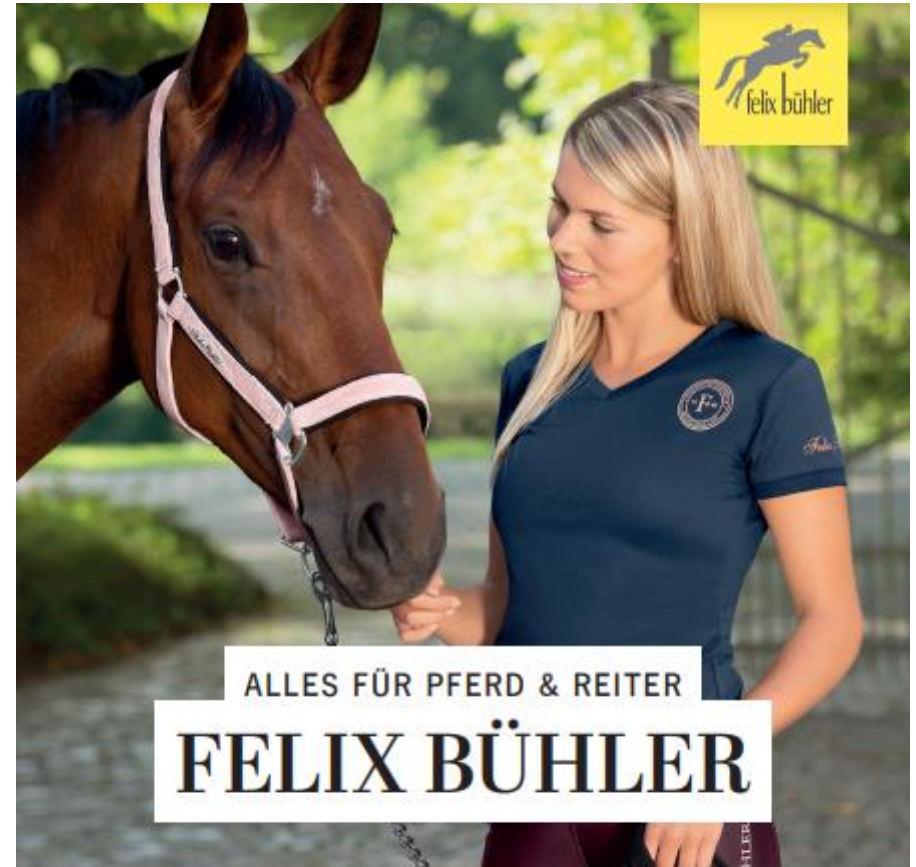

ALLES FÜR PFERD & REITER  
**FELIX BÜHLER**

**16 x IN DER SCHWEIZ**

- |   |   |   |  |
|---|---|---|--|
| <b>1023 CRISSIER</b><br>Chemin du Cloalet 12          | <b>3236 GAMPELEN</b><br>Gewerbestrasse 12   | <b>6010 KRIENS</b><br>Nidfeldstrasse 12           | <b>8604 VOLKETSWIL</b><br>Chiletstrasse 20         |
| <b>1216 GENÈVE-COINTRIN</b><br>Avenue Louis Casati 80 | <b>4133 PRATTELN</b><br>Zürindenstrasse 29  | <b>6340 BAAR-SIHLBRUGG</b><br>Sihlbruggstrasse 99 | <b>8645 RAPPERSWIL-JONA</b><br>Engelhölzstrasse 7b |
| <b>1726 FARVAGNY</b><br>Zone Industrielle Rioux 8     | <b>4528 ZUCHWIL</b><br>Dorfackerstrasse 47  | <b>7310 BAD RAGAZ</b><br>Elestrasse 18            | <b>8953 DIETIKON</b><br>Lerzenstrasse 8            |
| <b>3073 BERN-GÜMLIGEN</b><br>Feldstrasse 42           | <b>5600 LENZBURG</b><br>Ringstrasse Nord 43 | <b>8500 FRAUENFELD</b><br>Langfeldstrasse 53c     | <b>9015 ST. GALLEN</b><br>Breitfeldstrasse 3       |

[WWW.FELIX-BUEHLER.CH](http://WWW.FELIX-BUEHLER.CH)

**RAIFFEISEN**



EQUINEA®

# FREY®

Swiss premium quality

# FREY



## Man sieht es Ihrem Pferd an

Gesund, natürlich, hochwertig – das FREY Produktsystem baut auf hohen Qualitätsansprüchen und bietet alles was Ihr Pferd für robuste Gesundheit, natürliche Leistungsbereitschaft und schonende Pflege

braucht. Ob stärkende Kräutermischung, ausgewogenes Zusatzfutter oder schützender Hufspray: Man sieht es Ihrem Pferd an.



ZUSATZFUTTER   PFLEGEPRODUKTE   SPEZIALITÄTEN

Pierre C. Frey AG | Köllikerstrasse 32 | 5036 Oberentfelden | [www.frey-swiss.ch](http://www.frey-swiss.ch)





«Dynamik im Sattel»

**Mehr Komfort**  
Bessere Kommunikation  
Höhere Leistungen

Equinomic Sattlerei GmbH  
Poststrasse 27h  
8556 Wigoltingen

Telefon 071 630 00 25 | [www.equinomic.ch](http://www.equinomic.ch)





# Disziplinen und Zeiten / Disciplines et horaires

Horseathlon®

07:45 bis ca. / jusqu'à env. 18:30

Rangverkündigung Kategorie F3/D3/D1

ca. 13:00

Rangverkündigung Kategorie D2/F1/F2

ca. 18:20

Remise de prix F3/D3/D1

env. 13:00

Remise de prix D2/F1/F2

env. 18:20

# Allgemeine Bestimmungen

Die Startzeiten sind verbindlich. Verspätetes Erscheinen führt zum Ausschluss. Vor dem Start müssen die Start-Nummern beim Infostand abgeholt werden. **Teilnehmende, welche das Startgeld am Starttag noch nicht einbezahlt haben, erhalten die Startnummer nur gegen Barzahlung.** Teilnehmende, welche noch in der Vorwoche einbezahlt haben, werden gebeten, die Quittung als Beleg vorzuweisen.

PWs und Transporter dürfen nur auf den gekennzeichneten Parkplätzen abgestellt werden. Dem Parkdienst ist unbedingt Folge zu leisten. Wir bitten die Teilnehmenden, den Mist in die bereitgestellten Schubkarren zu entsorgen.

<b>Notfallnummer Horseathlon®</b>	078 826 65 31 (Amélie Mosimann)
<b>Notruf</b>	144
<b>Rega</b>	1414
<b>Polizei</b>	117

Weitere Infos am Infostand.

Beim Horseathlon® findet keine Parcoursbesichtigung statt. Jede/r Teilnehmende hat im Voraus die Parcourspläne per elektronische Medien erhalten.

Die Teilnahme am Horseathlon® und den anderen Disziplinen erfolgt auf eigenes Risiko.

Der Veranstalter übernimmt keine Haftung für allfällige Unfälle, Diebstähle oder Sachschäden, welche ReiterInnen, BesitzerInnen, ZuschauerInnen oder Pferde treffen können. Die Versicherung ist Aufgabe der Teilnehmenden.

**Preise:** Plaketten und Naturalpreise für alle Horseathlon®Teilnehmenden.

# Dispositions générales

Les horaires sont à respecter, les retardataires sont exclus du concours.

Les documents et les numéros de départ doivent être pris au stand info avant le départ. Les participants, ayant payé la finance d'inscription dans la semaine précédant l'épreuve, sont priés de présenter leur quittance à l'info. Les participants qui n'ont pas encore payé leur finance d'inscription, ne recevront leur numéro de départ qu'après règlement de celle-ci.

Les véhicules et les transporteurs doivent être parqués sur les places désignées à ce propos, il est impératif de suivre les consignes de parcage. Nous demandons aux participants de déposer les crottins dans les brouettes prévues à cet effet.

<b>Numéros d'urgence Horseathlon®</b>	078 826 65 31 (Amélie Mosimann)
<b>Ambulance</b>	144
<b>REGA</b>	1414
<b>Police</b>	117

Autres renseignements au stand d'information.

Il n'y aura pas de visite du parcours, chaque participant a reçu les plans des parcours à l'avance.

Les organisateurs déclinent toute responsabilité en cas d'accidents, dommages ou vols durant la manifestation.

L'assurance est à la charge du participant.

**Prix:** Plaquette et prix en nature pour chaque participant.

# Startliste / Liste de départ

N°	Kat Cat	Name Nom	Vorname Prénom	Ort Lieu	Pferd Cheval	Rasse/Jahr Race/Ann.
1	D1	Zürcher	Evelyne	2720 Tramelan	Loustic	FM 2013
2	D1	Zehnder	Silvia	5018 Erlinsbach	Rammstein	Irländer Ponys 2003
3	D1	Haller	Alice	3700 Spiez	Tornado	Freiberger 2008
4	D1	Grossrieder	Amea	3158 Guggisberg	Samurai SH	Freiberger 2018
5	D1	Zeindler	Flurina	5728	Amir	Iberoberber 2010
6	D1	Huber	Bettina	8406 Winterthur	Snót (frá Hellulandi)	Isländer 2004
7	D2	Guenot	Angélique	2733 Pontenet	Liberté	FM 2018
8	D2	Bianchi	Sophie	1426 Corcelles-près-Concise	Robinson X	2005
9	D2	Zamora	Alexandra	1694 Orsonnens	Tomek de Groom	SF 2007
10	D2	Oulevey	Virginie	1683 Chesalles	Sahelle	FM 2009
11	D2	Schmid	Veronika	3018 Bern	CurlyStar Flash's DOMINO	Curly 2017
12	D2	Hiltbrunner	Melanie	3027 Bern	Flash's Carmela Dealegria	Curly 2004
13	D2	Schäfer	Julia	3008 Bern	Belinda	FM 2018
14	D2	Haueter	Tania	1272 Genolier	Ginger d'Elah	AA 2016
15	D2	Margot	Melissa	1462 Yvonand	Honeymoon de l'Abrannaz	croisée
16	D2	Epars	Irène	1350 Orbe	Régate d'Albin	Suisse 2007
17	D3	Ruef	Ramona	3707 Därligen	Hremsa	Isländer 2002
18	D3	Meuwly	Abygaelle	1727 Corpataux	Mushu	Tinker x FM
19	D3	Guex	Sabine	1626 Romanens	Enjoy MB	FM 2017
20	D3	Aeby	Gina	1715 Alterswil	Spycelot	KWPN 1999
21	D3	Panter	Mira	Niedermuhlern 3087	Ebi	Falbe 2011
22	D3	Sordet	Movana	1885 Chesières	Arizona de la Toire	FM 2016
23	D3	Pauchard	Elise	1564 Domdidier	Feeling	Paint horse
24	F1	Cornuz	Brigitte	1787	Tabasco	New Forest 1999
25	F1	Jacot	Célia	1724 Zénauva	Cherry	Mini Shetland 2012
26	F2	Studer	Vera	8154 Oberglatt	Pepper	Fjordponymix 2016
27	F2	Krahenbuhl	Méline	1683 Chesalles sur Moudon	Mac	Shetland 2006
28	F2	Krahenbuhl	Virginie	1683 Chesalles sur Moudon	Happy Boy	Rocky Mountain
29	F2	Stüssi	Eva	Bern	Arcos/ Arc en ciel	Freiberger
30	F2	Hinnen	Gabriela	8153 Rümlang	Angelina	
31	F2	Nicolet	Océane	1691 Villarimboud	Plume	Shetland 2010
32	F2	Mizel	Sophie	2362 Montfaucon	Tagada	Shetland 2021

33	F2	Panter	Kaja	Niedermuhlern 3087	Liffey	Irishes Reitpony
34	F2	Druey	Pierre André	1082 Corcelles le jorat	Smart ultimatum	Quarter 2010
35	F2	Künzle	Fabienne	5443 Niederrohrdorf	Czardas	CH Warmblut 2002
36	F2	Wicht	Salomé	1694	Cookie	Shetland 2013
37	F2	Ramuz	Stéphanie	1726 posat	Charly	Shetland 2012
38	F2	Gamma	Aline	1453 Bullet	Ikar	Demi sang Suisse 2002
39	F2	Pasini	Bettina	8046 Zürich	Bienchen	Minishetty 2005
40	F2	Vallotton	Cassandra	2126 Les Verrières	Caramel de Jasman	FM 2014
41	F2	Besson	Elena	2126 les Verrières	Vendredi	ONC 2009
42	F2	Zamora	Alexandra	1694 Orsonnens	Léonie des Vaux	Mulet 2021
43	F2	Donzallaz	Cindy	1475 Forel FR	Cynara	Nokota 2018
44	F2	Oulevey	Virginie	1683 Chesalles	Elina	FM 2019
45	F2	Buff	Patrizia	8154 Oberglatt	Spirit vom Bühlhof	Minishetty 2018
46	F2	Prochazka	Enola	2523 Lignièrès	L'Aston	FM 2016
47	F2	Boss	Melissa	2063 Vilars	Zion	Holstein 2015
48	F2	Hinnen	Gabriela	8153 Rümlang	Sidney	Shettlandpony 2011
49	F2	Jacot	Célia	1724 Zénauva	Guizmo	Poney OC 2016
50	F2	Huber	Bettina	8406 Winterthur	Snaelda	Isländer 2010
51	F2	Cornuz	Brigitte	Mur	Nistria	CH 2001
52	F3	Pfund	Christine	3286	Effinia	Poney D 2014
53	F3	Fleury	Coline	1483 Vesin	Mickey	Mini-Shetland 2010
54	F3	Julmy	Eloïse	1772 ponthaux	BILLY	Poney welsh B 2008
55	F3	Julmy	Magali	1772 Ponthaux	Melody	Appaloosa 2017
56	F3	Ginier	Eléonore	1863 Le Sépey	Calvin du Coinat	FM 2014
57	F3	Mizel	Manon	2362 Montfaucon	Boomerang	Mini-shetland 2017
58	F3	<b>Marquis</b>	Virginie	2852 Courtételle	Aura	Poney dartmoor 2018
59	F3	<b>Maélie</b>	Wohlhauser	2336 Les Bois	Nanda	FM 2012
60	F3	<b>Chatelain</b>	Jennifer	2735 Bévillard	Chanel	FM 2016
61	F3	Sordet	Movana	1885 Chesières	Whitehawk Starlight Dancer	GB sports horse 2017

# Startzeiten / Heures de départ

Zeit Heure	Bodenarbeit/Travail au sol		Gelassenheit/Sérénité		Trail,Dressur/Trail,Dressage		
08:00	52	F3					08:00
08:08	53						08:08
08:16	54						08:16
08:24	55		52	F3			08:24
08:32	56		53				08:32
08:40	57		54		17	D3	08:40
08:48	58		55		18		08:48
08:56	59		56		19		08:56
09:04	60		57				09:04
09:12	61		58		20		09:12
09:20			59		21		09:20
09:28	17	D3	60		22		09:28
09:36	18		61		23		09:36
09:44	19						09:44
09:52			17	D3			09:52
10:00	20		18				10:00
10:08	21		19		1	D1	10:08
10:16	22				2		10:16
10:24	23		20		3		10:24
10:32			21		4		10:32
10:40	1	D1	22		5		10:40
10:48	2		23		6		10:48
10:56	3						10:56
11:04	4		1	D1			11:04
11:12	5		2		7	D2	11:12
11:20	6		3		8		11:20
11:28			4		9		11:28
11:36			5		10		11:36
11:44			6		11		11:44
11:52							11:52
12:00					12		12:00
12:08	24	F1			13		12:08
12:16	25				14		12:16
12:24							12:24

12:32	7	D2	24	F1	15		12:32
12:40	8		25		16		12:40
12:48	9						12:48
12:56	10		7	D2			12:56
13:04	11		8				13:04
13:12	12		9				13:12
13:20	13		10				13:20
13:28	14		11				13:28
13:36	15		12				13:36
13:44	16		13				13:44
13:52			14				13:52
14:00	26	F2	15				14:00
14:08	27		16				14:08
14:16	28						14:16
14:24	29		26	F2			14:24
14:32	30		27				14:32
14:40	31		28				14:40
14:48	32		29				14:48
14:56	33		30				14:56
15:04	34		31				15:04
15:12	35		32				15:12
15:20	36		33				15:20
15:28	37		34				15:28
15:36	38		35				15:36
15:44	39		36				15:44
15:52			37				15:52
16:00	40		38				16:00
16:08	41		39				16:08
16:16	42						16:16
16:24	43		40				16:24
16:32	44		41				16:32
16:40	45		42				16:40
16:56	46		43				16:56
17:04	47		44				17:04
17:12	48		45				17:12
17:20	49		46				17:20
17:28	50		47				17:28
17:36	51		48				17:36

17:44			<b>49</b>				17:44
17:52			<b>50</b>				17:52
18:00			<b>51</b>				18:00



# HORSEATHLON® 2\*\* Avenches 2024

## Trail/Dressur Kategorien D3 / D2 / D1

Maximalzeit 8 Minuten

	Aufgaben	Leitgedanken
1	3) Über die erste Brücke, dann seitwärts vor der Stange von a) nach b) und vorwärts über die zweite Brücke 2) wie 3) aber seitwärts über die Stange 1) Wie 2), und rückwärts über die zweite Brücke	Linie, Losgelassenheit, Kopf senken, Beine kreuzen, Stellung, Biegung, Fluss
2	3) Ans Kipprohr reiten und das Rohr einmal kippen 2/1) wie 3) aber das Rohr 3x drehen	Losgelassenheit, Linie, ruhiges Stehen, Aufmerksamkeit
3	3) Vorwärts bis Pylone a), rückwärts bis zum Ende der Stangen, Breite der Stangen 80 cm 2) wie 3), Breite der Stangen 70 cm 1) wie 3), Breite der Stangen 60 cm	Linie, Losgelassenheit, Takt, Fluss, kein Touchieren, diagonale Fussfolge, Aufmerksamkeit
4	3) Im Schritt oder im Trab über den Sprung reiten 2) Im Trab oder Galopp über den Sprung reiten 1) Sprung im Galopp überqueren	Losgelassenheit, Takt, Linie, kein Touchieren
5	3/2) Über die Baumstämme a), b), c), und d) 1) Wie 3/2), aber Stopp über dem letzten Baumstamm	Takt, Losgelassenheit, Linie, kein Touchieren, Aufmerksamkeit
6	3) Im Schritt ins Stangenviereck reiten, Stopp, 180° Wendung und wieder hinausreiten (Schritt) 2) Im Trab ins Stangenviereck reiten, Stopp, 180° Wendung und wieder hinausreiten (Schritt oder Trab) 1) wie 2) und 360° Wendung	Losgelassenheit, Takt, Linie, kein Touchieren, korrekte Wendung
7	3) Alle drei Zirkel a), b), c), im Trab 2) Zirkel a) und b) im Trab, c) im Galopp 1) Zirkel a) und c) im Galopp, b) im Trab	Losgelassenheit, Takt, Stellung, Biegung, Linie
8	3/2) Hinterhand Wendung oder Roll-back bei a), im Trab zu Pylone b) Stopp, Hinterhand Wendung und im Trab wieder zu a) Stopp bei a) 1) Hinterhand Wendung oder Roll-back bei a), im Galopp zu Pylone b) Stopp, Hinterhand Wendung und im Trab wieder zu a) Stopp bei a)	Losgelassenheit, Takt, Linie, Fluss, Wendungen Stopps

*Achtung: D3 Gangarten zwischen den Hindernissen frei, D2/ D1 Trab oder Galopp*

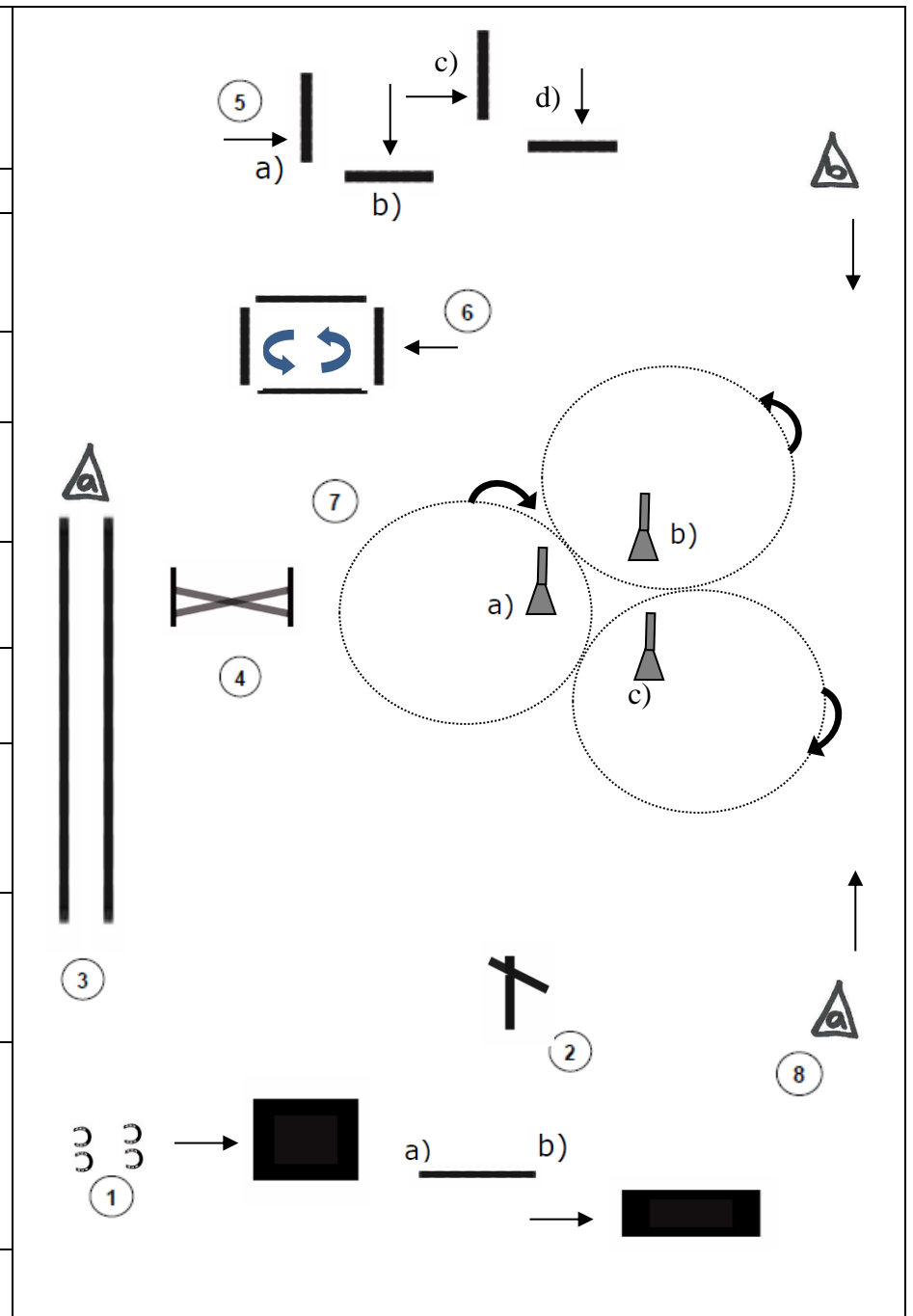

# HORSEATHLON® 2\*\* Avenches 2024

## Trail/Dressage Catégories D3/ D2 / D1

Temps maximum 8 minutes

	Exercices	Lignes directrices
1	3) Traverser le premier pont, ensuite latéral devant la barre de a) à b) et traverser le deuxième pont en avançant 2) Comme 3) mais le latéral sur la barre 1) Comme 2), mais traverser le deuxième pont en reculant	Ligne, décontraction, descendre la tête, croiser les jambes, position, incurvation, fluidité
2	3) S'approcher du tube incliné et basculer une fois le tube 2/1) Comme 3) mais le faire basculer 3x	Décontraction, ligne, rester tranquille et immobile, attention
3	3) Avancer jusqu'au cône a), reculer jusqu'à la fin des barres, largeur des barres 80 cm 2) Comme 3), largeur des barres 70 cm 1) Comme 3), largeur des barres 60 cm	Ligne, décontraction, rythme, fluidité, pas de toucher, diagonalisation des pieds, attention
4	3) Passer l'obstacle au pas ou au trot 2) Sauter l'obstacle au trot ou au galop 1) Sauter l'obstacle au galop	Décontraction, rythme, ligne, pas de toucher
5	3/2) Passer les troncs a), b), c), et d) 1) Comme 3/2), avec un arrêt sur le dernier tronc	Rythme, décontraction, ligne, pas de toucher, attention
6	3) Arriver au pas dans le carré de barres, arrêt, tourner de 180° et ressortir (au pas) 2) Arriver au trot dans le carré de barres, arrêt, tourner de 180° et ressortir (au pas ou au trot) 1) Comme 2) mais tourner de 360°	Décontraction, rythme, ligne, pas de toucher, tourner correctement
7	3) Les 3 cercles a), b) et c) au trot 2) Cercles a) et b) au trot, c) au galop 1) Cercles a) et c) au galop, b) au trot	Décontraction, rythme, position, incurvation, ligne
8	3/2) Demi-tour sur les hanches ou Roll-back à a), au trot jusqu'au cône b), arrêt, demi-tour sur les hanches et au trot retour à a) arrêt à a) 1) Demi-tour sur les hanches ou Roll-back à a), au galop jusqu'au cône b), arrêt, demi-tour sur les hanches et au trot retour à a) arrêt à a)	Décontraction, rythme, ligne, fluidité, tourner, arrêt

**Attention: D3 allures libres entre les exercices, D1/D2 trot ou galop**

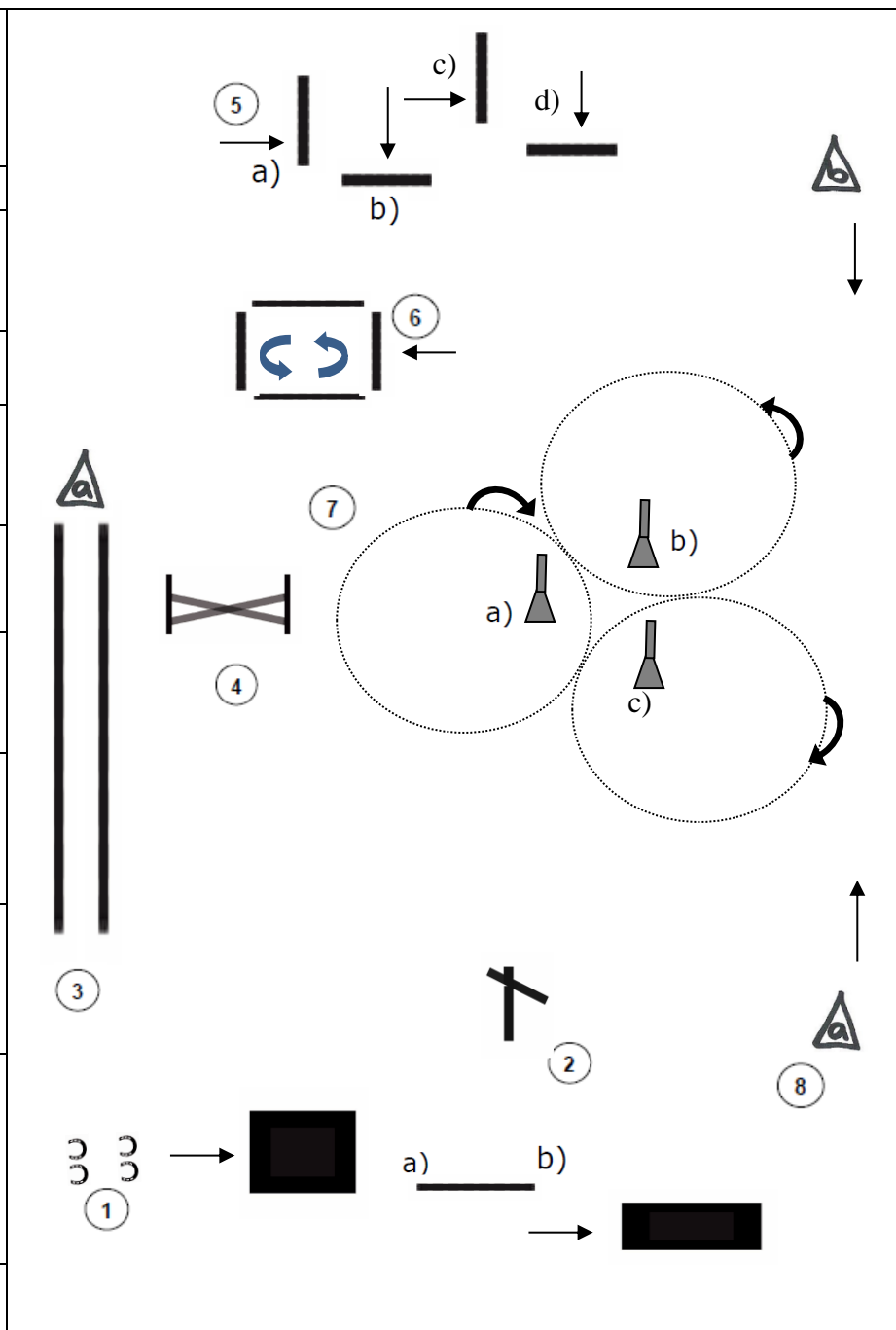

# HORSEATHLON® 2\*\* Avenches 2024

## Bodenarbeit Kategorien D3 / D2 / D1 / F3 / F2 / F1

Maximalzeit 6 Minuten

	Aufgaben	Leitgedanken
1	3) Tor öffnen, durchgehen und schliessen 2) Wie 3) aber Tor vorwärts aufziehen 1) wie 3) aber rückwärts durch das Tor gehen (ohne Stange)	Linie, ruhiges Stehen, Aufmerksamkeit, Tor nicht loslassen, kein touchieren der Stange
2	3/2/1) Über Stangen im Trab	Linie, Losgelassenheit, Takt, kein Touchieren
3	3) Das Pferd über die drei Brücken a), b) und c) führen 2) Wie 3) aber Stopp auf Brücke b), Strick loslassen und einmal ums Pferd gehen, Strick aufnehmen und weiter über Brücke c) 1) Wie 2) aber Seitwärts über die Brücke c) (Vorderhufe auf der Brücke)	Fluss, Linie, Aufmerksamkeit, Losgelassenheit, Kopf senken
4	3) Das Pferd vor die Stange stellen, zur Pylone a) gehen und das Pferd zu sich rufen 2) Wie 3) aber zur Pylone b) gehen 1) Wie 3) aber zur Pylone c) gehen	ruhiges Stehen, Aufmerksamkeit, Linie,
5	3) Seitwärts vor der Stange von a) nach b) und zurück nach a) 2) Wie 3), aber Seitwärts über Stange und Pylonen 1) Wie 2) aber Stangen erhöht	Linie, Takt, Losgelassenheit, Aufmerksamkeit, kein Touchieren, Beine kreuzen
6	3) Das Pferd mit den Vorderbeinen auf das Podest führen 2) Das Pferd vor das Podest führen, eine Runde ums Pferd gehen und danach das Pferd mit den Vorderbeinen auf das Podest stellen. 1) Wie 2) dann alle 4 Hufe des Pferdes auf das Podest stellen	Linie, ruhiges Stehen, Aufmerksamkeit
7	3) Slalom im Trab um die Stangen von a) nach d) 2) Wie 3), aber Stopp bei Pylone a) und d) 1) Auf gerader Linie von a) nach b) im Trab, Stopp, von b) nach c) im Galopp, Stopp und von c) nach d) im Trab	Linie, Takt, Losgelassenheit, Aufmerksamkeit, kein Touchieren, präzise Führarbeit, Stopps
8	3) Vorwärts zwischen den Stangen und Slalom um die Pylonen von d) nach a), danach rückwärts bis b) 2) Wie 3) rückwärts (ohne Slalom) bis c) 1) Wie 3) rückwärts bis c) mit Slalom um die Pylonen	Linie, Takt, Losgelassenheit, Aufmerksamkeit, kein Touchieren, präzise Führarbeit

Steh, Stopp, Pause, Warten immer 3 Sek.,

**Kat. 2) und 1) zwischen den Hindernissen im Trab**

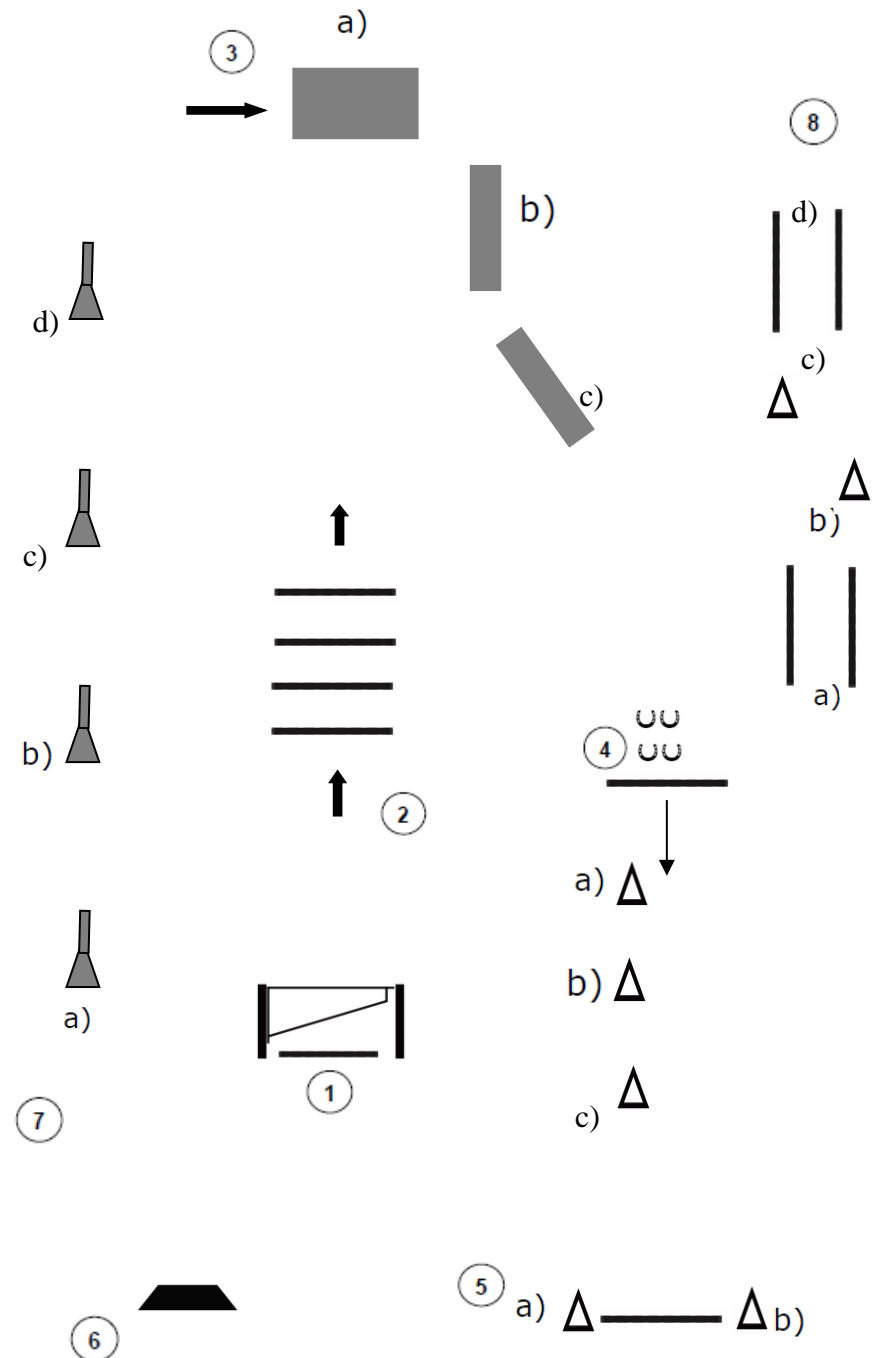

# HORSEATHLON® 2\*\* Avenches 2024

## Travail au sol Catégories D3 / D2 / D1 / F3 / F2 / F1

Temps maximum 6 minutes

	Exercices	Lignes directrices
1	3) Ouvrir la porte, la traverser et la refermer 2) Comme 3) mais traverser la porte en avançant et en la tirant à soi 1) Comme 3) mais la traverser en reculant (sans la barre)	Ligne, rester tranquille, attention, ne pas lâcher la porte, pas de toucher de la barre
2	3/2/1) Passer les barres au trot	Ligne, décontraction, rythme, pas de toucher
3	3) Traverser les ponts a), b) et c) 2) Comme 3) mais avec un arrêt sur le pont b), lâcher la corde, le meneur fait un tour autour du cheval, reprendre la corde puis continuer sur le pont c) 1) Comme 2) mais latéral sur le pont c) (antérieurs sur le pont)	Fluidité, ligne, attention, décontraction, descendre la tête
4	3) Placer le cheval devant la barre, le meneur se rend au cône a) et rappelle le cheval à lui 2) Comme 3) mais se rendre au cône b) 1) Comme 3) mais se rendre au cône c)	Rester tranquille et immobile, attention, ligne
5	3) Latéral devant la barre de a) à b) et retour à a) 2) Comme 3), mais latéral sur la barre et les cônes 1) Comme 2) mais barre rehaussée	Ligne, rythme, décontraction, attention, pas de toucher, croiser les jambes
6	3) Mettre les antérieurs sur le podium 2) Mener le cheval devant le podium, le meneur effectue un tour autour du cheval puis ensuite mettre les antérieurs sur le podium 1) Comme 2) mais mettre les 4 pieds sur le podium	Ligne, rester tranquille, attention
7	3) Slalom au trot autour des barres de a) vers d) 2) Comme 3), mais avec un arrêt à a) et à d) 1) Sur une ligne droite de a) à b) au trot, arrêt, de b) à c) au galop, arrêt et de c) à d) au trot	Ligne, rythme, décontraction, attention, pas de toucher, précision, arrêts
8	3) Avancer entre les barres et slalomer autour des cônes de d) à a) ensuite reculer jusqu'à b) 2) Comme 3) mais reculer (sans le slalom) jusqu'à c) 1) Comme 3) mais reculer jusqu'à c) avec le slalom autour des cônes	Ligne, rythme, décontraction, attention, pas de toucher, précision

Arrêt, Stop, Pause, attendre toujours 3 sec.

Catégories 2) et 1) entre les exercices au trot

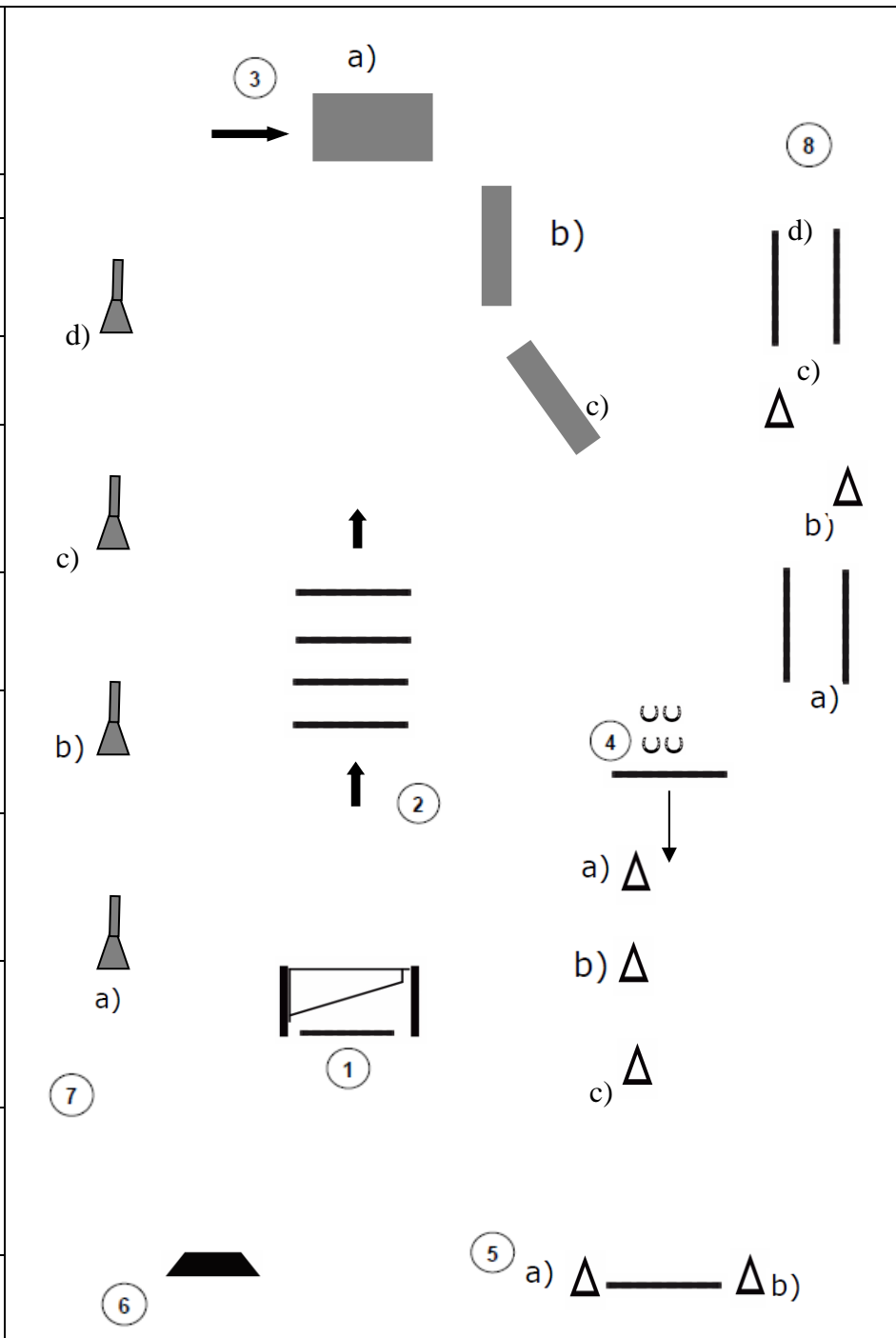

# HORSEATHLON® 2\*\* Avenches 2024

## Gelassenheit Kategorien D3 / D2 / D1 / F3 / F2 / F1

Maximalzeit 5 Minuten

	Aufgaben	Leitgedanken
1	3) Das Pferd neben der Stange stoppen und mit der Fahne einmal ums Pferd gehen 2) Die Fahne dem Pferd über den Rücken ziehen 1) Die Fahne dem Pferd 2mal über den Kopf ziehen (einmal von hinten <i>nach</i> vorne und einmal umgekehrt)	Ruhe, Aufmerksamkeit, Vertrauen, ruhiges Stehen
2	3/2) Kuh zum Pferd ziehen 1) Wie 3) aber das Pferd loslassen	Vertrauen, Aufmerksamkeit, ruhiges Stehen
3	3) Längs über die Matratze gehen 2) Wie 3), aber 3 Sek. Stopp in der Mitte der Matratze 1) Rückwärts über die Matratze gehen	Ruhe, Aufmerksamkeit, Vertrauen, Linie
4	3) Das Pferd neben die Stange stellen und dem Pferd die Plastikfolie auf den Rücken legen, 3 Sek. warten 2) Folie dem Pferd durch die Vorderbeine ziehen 1) Folie dem Pferd durch die Vorder- und Hinterbeine ziehen	Ruhe, Aufmerksamkeit, Vertrauen, ruhiges Stehen
5	3) Durch das breite Schlangental gehen 2) Durch das enge Schlangental gehen 1) Das Pferd vor dem Schlangental stoppen, Seil auf den Hals des Pferdes legen, auf die andere Seite des Hindernisses gehen und das Pferd zu sich rufen	Gelassenheit, Ruhe, sicheres Führen, kein Stocken, Linie
6	3) Breitseitig durch Wassergraben gehen 2) Längsseitig durch Wassergraben gehen 1) wie 2), aber Stopp in der Mitte	Ruhe, sicheres Führen, kein Stocken, Linie
7	3) Das Schrecktor öffnen und schliessen und über den Gelassenheitssprung im Schritt 2) Wie 3) aber Gelassenheitssprung im Trab 1) Wie 3) aber Gelassenheitssprung im Galopp	Ruhe, kein Stocken, Linie, Aufmerksamkeit, Vertrauen, kein touchieren
8	3) Mit Pferd durch den Ring gehen (Schritt) 2) Wie 3) aber im Trab mitlaufen oder durchschicken 1) wie 2)	Ruhe, Vertrauen, Aufmerksamkeit, ruhiges Stehen, kein touchieren

Bewertungskriterien siehe Horseathlon®-Reglement 2024

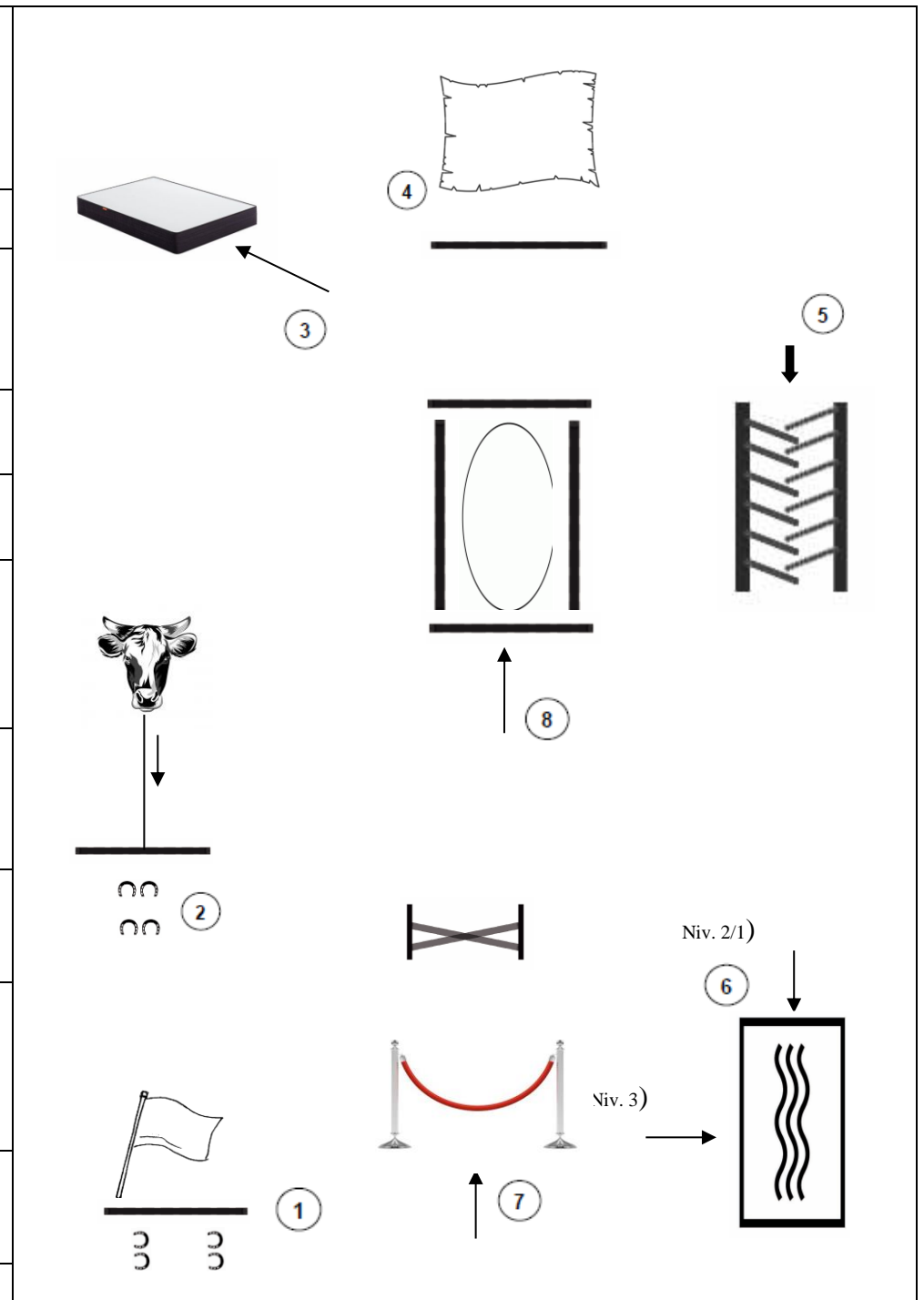

# HORSEATHLON® 2\*\* Avenches 2024

## Sérénité Catégories D3 / D2 / D1 / F3 / F2 / F1

Temps maximum 5 minutes

	Exercices	Lignes directrices
1	3) Arrêter le cheval à côté de la barre, le meneur effectue un tour autour du cheval avec le drapeau 2) Passer le drapeau sur tout le dos du cheval 1) Passer le drapeau par-dessus la tête du cheval 2x (1x de derrière à devant et 1x dans l'autre sens)	Calme, attention, confiance, rester tranquille
2	3/2) Tirer la vache en direction du cheval 1) Comme 3) mais cheval lâché	Confiance, attention, rester tranquille
3	3) Traverser le matelas dans la longueur 2) Comme 3), mais avec un arrêt de 3 sec. au milieu du matelas 1) Traverser le matelas en reculant	Calme, attention, confiance, ligne
4	3) Placer le cheval à côté de la barre et mettre le film plastique sur le dos du cheval, attendre 3 sec. 2) Tirer le film plastique entre les antérieurs du cheval 1) Tirer le film plastique entre les antérieurs et les postérieurs du cheval	Calme, attention, confiance, rester tranquille
5	3) Traverser la large vallée des serpents 2) Traverser l'étroite vallée des serpents 1) Arrêter le cheval devant la vallée des serpents, mettre la corde sur l'encolure du cheval, le meneur se rend de l'autre côté de la vallée et appelle le cheval à soi	Sérénité, calme, conduite sûre, pas de pause, ligne
6	3) Traverser le bassin dans la largeur 2) Traverser le bassin dans la longueur 1) Comme 2), avec un arrêt au milieu du bassin	Calme, conduite sûre, pas d'interruption, ligne
7	3) Ouvrir et refermer la porte effrayante et passer l'obstacle de sérénité au pas 2) Comme 3) mais l'obstacle au trot 1) Comme 3) mais l'obstacle au galop	Calme, pas d'interruption, ligne, attention, confiance, pas de toucher
8	3) Traverser l'anneau au pas 2) Comme 3) mais au trot en accompagnant ou en envoyant le cheval 1) Comme 2)	Calme, confiance, attention, rester tranquille, pas de toucher

Bewertungskriterien siehe Horseathlon®-Reglement 2024

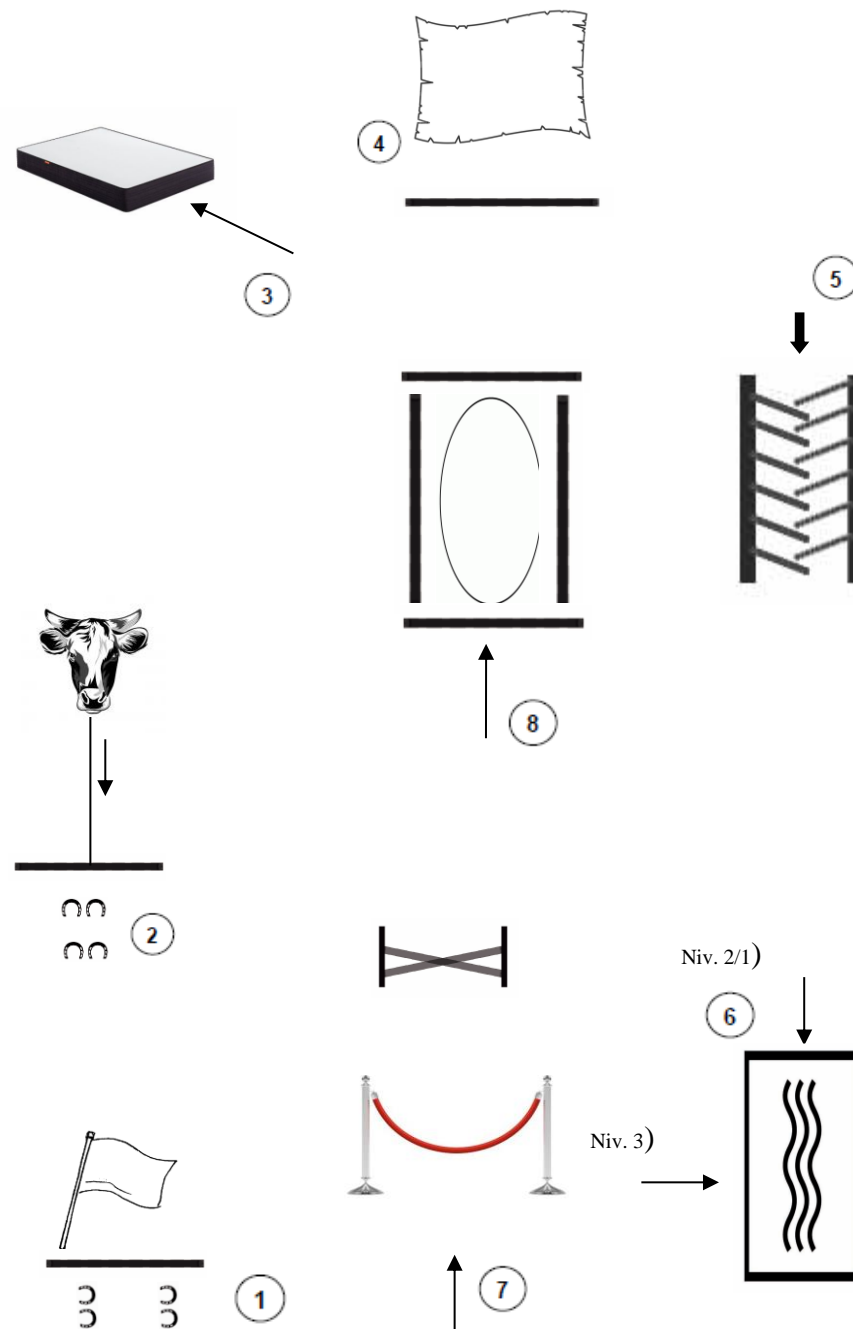

# Anfahrtsplan/Plan d'accès

Haras national  
Les Longs-Prés, 1580 Avenches



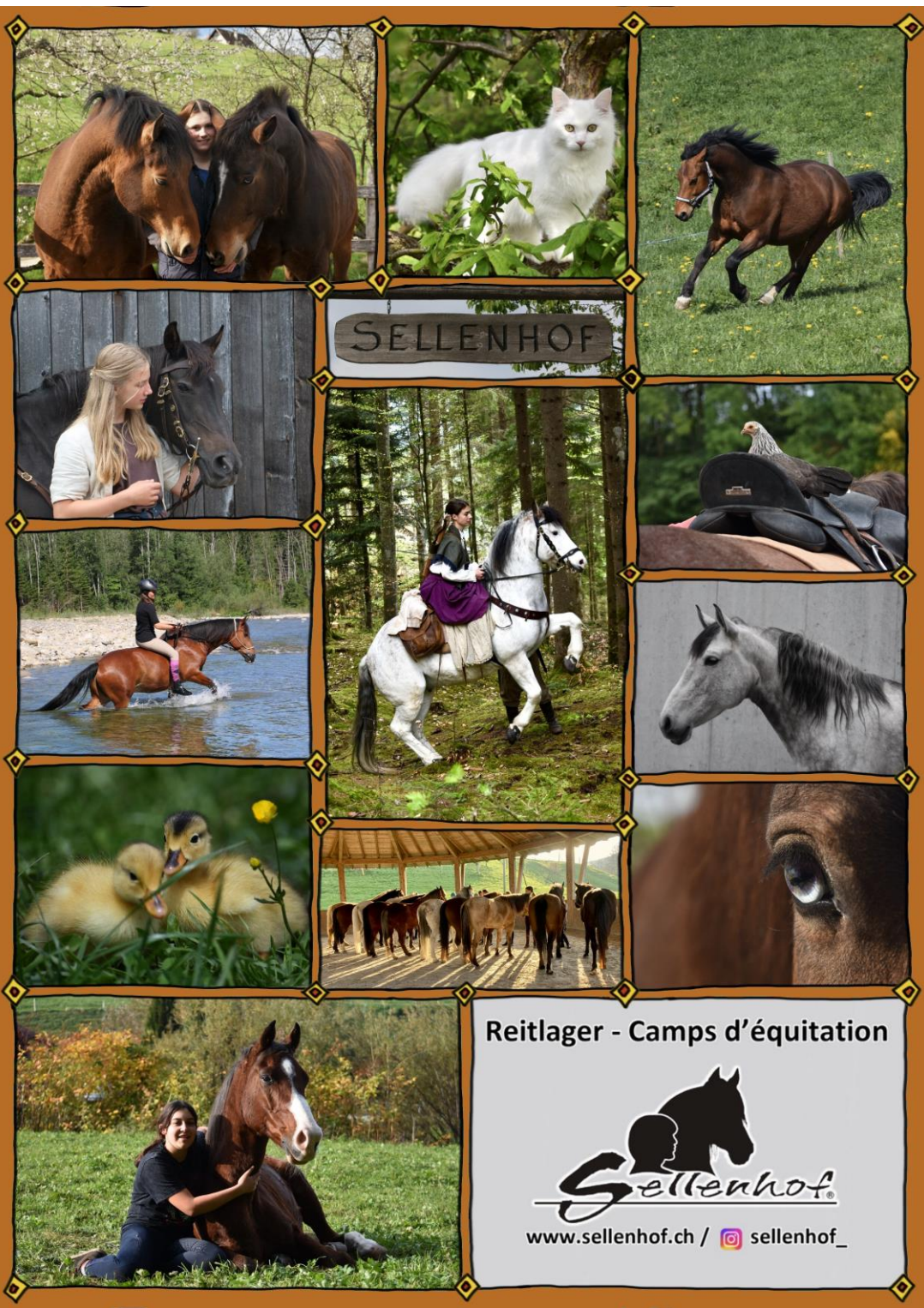

SELLENHOF

Reitlager - Camps d'équitation



[www.sellenhof.ch](http://www.sellenhof.ch) /  [sellenhof\\_](https://www.instagram.com/sellenhof_)